

DéTECTEURS de mouvement plafonnier

PD4N-1C-C



blancN°-Article 92270

blancN°-Article 92274

Informations Produits

- DéTECTEUR de mouvement plafond télécommandable spécial couloir
- Un canal pour la commutation de l'éclairage
- Système optique spécifique pour la détection de mouvements même faibles
- D'autres fonctions sont programmables par une télécommande en option
- Détection non interrompue de circuits parallèles de plusieurs détecteurs
- Réglages d'usine 10 min et 500 Lux
- Des marquages sont prévus pour l'orientation du détecteur
- **Domaine d'application:**
éclairage de corridors / couloirs

Données techniques

Tension:	110 - 240 V AC 50 / 60 Hz
Dimensions:	AP= Ø 109 x 65 mm FP= Ø 106 x 90 mm
Puissance interne:	env. 0,4 W
Angle de détection:	Vertical 360°
Portée:	max. Ø 40 m debout mouvement transversal max. Ø 20 m debout mouvement de face
Surface contrôlée pour une approche tangentielle:	250 m ² / 2,5 m Hauteur de montage

Hauteur de montage min./max./recommandé:	2,4 m / 2,6 m / 2,5 m
Niveau de protection:	AP= IP44 / Classe II FP= IP23 / Classe II
Température ambiante:	-25 °C à +50 °C
Boîtier:	Polycarbonate, UV-résistant
Canal 1 (commande de l'éclairage)	
Puissance:	2300 W, $\cos \varphi = 1$ 1150 VA, $\cos \varphi = 0,5$ 300 W LED courant de pointe max. I_p (20 ms) = 165 A courant de pointe max. I_p (200 μ s) = 800 A
Type de contact:	1x μ -Contact, Contact type NO avec précontact en tungstène
Temps de poursuite:	15 sec - 30 min, Impulsion
Seuil d'enchâssement:	10 - 2000 Lux

Désignation

Désignation	Couleur	N°-Article	EAN-Code
PD4N-1C-C-AP	blanc	92270	4007529922703
PD4N-1C-C-FP	blanc	92274	4007529922741

Accessoire

Désignation	Couleur	N°-Article	EAN-Code
Adaptateur IR pour Smartphones	noir	92726	4007529927265
IR-PD3N	-	92105	4007529921058
IR-PD3/4N-1C-E	-	93110	4007529931101
IR-PD-Mini	-	92159	4007529921591
Panier de protection BSK (\emptyset 200 x 90 mm)	blanc	92199	4007529921997
Kit Anti-arc	blanc	10880	4007529108800
Mini-Kit Anti-arc	noir	10882	4007529108824
Bras mural PD4-AP	blanc	92441	4007529924417

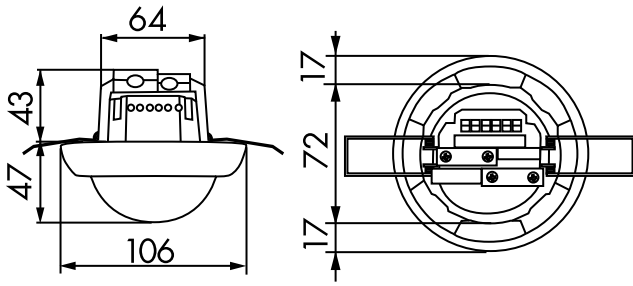

Dimensions FP

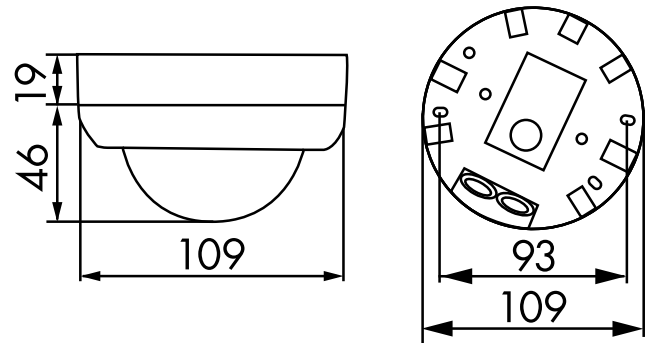

Dimensions AP

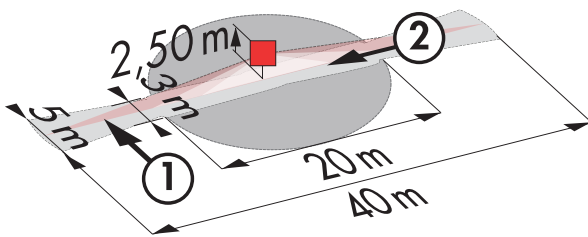

Zone de détection

- 1: Transversale
- 2: Approche du détecteur de face

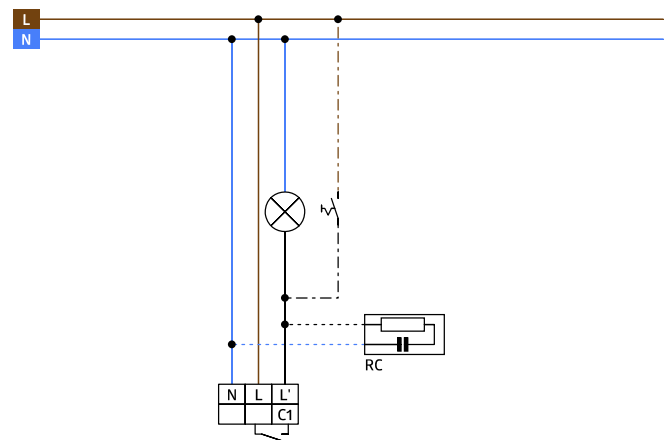

Schéma de raccordement

SUIVEZ-NOUS:

© 2019 B.E.G. Brück Electronic GmbH